

Montageanleitung

Einbauhinweise

Überprüfen Sie vor Einbau und Verwendung, ob die Typenbezeichnung auf dem Produkt oder auf der Verpackung mit der entsprechenden Bezeichnung auf dem Lieferschein übereinstimmt.

Zulässiger Standardtemperaturbereich: -30°C bis +80°C

Zulässiger Temperaturbereich (Sonder Silikon Ausführung): -60°C bis +150°C

Zulässige Gesamtlast (jeweilige Type): gemäß ACE Auslegung

WARNUNG

- Die Überschreitung des Temperaturbereichs kann zu einem frühzeitigen Ausfalls des Maschinenfußes führen.
- Nur im Belastungsbereich laut Auslegung einsetzen und nicht über oder unterschreiten.
- Darf nicht mit scharfen Reinigungsmitteln sowie Benzin oder Benzol in Berührung kommen, da diese den Neopren Elastomer / Silikon Einsatz angreifen können.
- Der Neopren Elastomer / Silikon Einsatz darf nicht mit scharfen Gegenständen in Berührung kommen, da dieser sonst beschädigt werden kann
- Überschreiten der maximalen Einschraubtiefe laut Tabelle kann zum Ausfall führen.

Montageanweisung

1. Cup Mounts an den jeweils berechneten Auflagepunkten unterhalb der zu isolierenden Maschine positionieren.
2. Die Cup Mounts mittels angegebenen Schrauben (siehe Tabelle) mit der zu isolierenden Maschine verbinden. Dabei muss die maximale Einschraubtiefe nach Tabelle berücksichtigt werden.
3. Nach finaler Positionsausrichtung, die Cup Mounts mit dem Boden verschrauben.

Verpackungsentsorgung

Entsorgen Sie die Transportverpackung bitte umweltgerecht. Das Rückführen der Verpackungsmaterialien in der Materialkreislauf spart Rohstoffe und verringert das Müllaufkommen.

Die verwendeten Verpackungsmaterialien enthalten keine Verbotsstoffe.

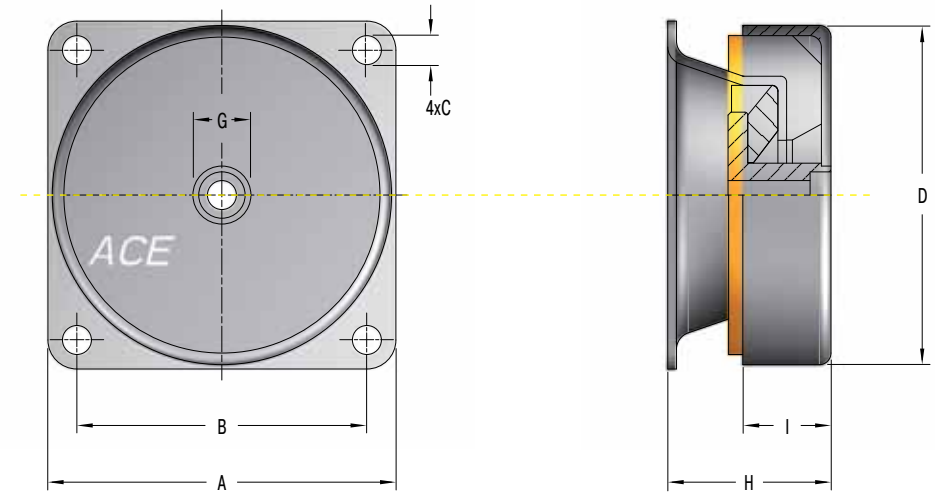

Typ	Gewinde G	Einschraubtiefe mm	A mm	B mm	D mm	C mm	H mm	I mm	Gewicht kg
CM-VSC1-2	M6 oder M8	20	60	49,5	58	5,5	28	18	0,2
CM-VSC1-4	M6 oder M8	20	60	49,5	58	5,5	28	18	0,2
CM-VSC1-7	M6 oder M8	20	60	49,5	58	5,5	28	18	0,2
CM-VSC1-10	M6 oder M8	20	60	49,5	58	5,5	28	18	0,2
CM-VSC2-5	M10 oder M12	30	76	63,5	76	6,4	38	25	0,45
CM-VSC2-10	M10 oder M12	30	76	63,5	76	6,4	38	25	0,45
CM-VSC2-15	M10 oder M12	30	76	63,5	76	6,4	38	25	0,45
CM-VSC2-25	M10 oder M12	30	76	63,5	76	6,4	38	25	0,45
CM-VSC2-40	M10 oder M12	30	76	63,5	76	6,4	38	25	0,45
CM-VSC3-25	M16	19	133	108	124	11,9	63	38	1,8
CM-VSC3-40	M16	19	133	108	124	11,9	63	38	1,8
CM-VSC3-65	M16	19	133	108	124	11,9	63	38	1,8
CM-VSC3-90	M16	19	133	108	124	11,9	63	38	1,8